

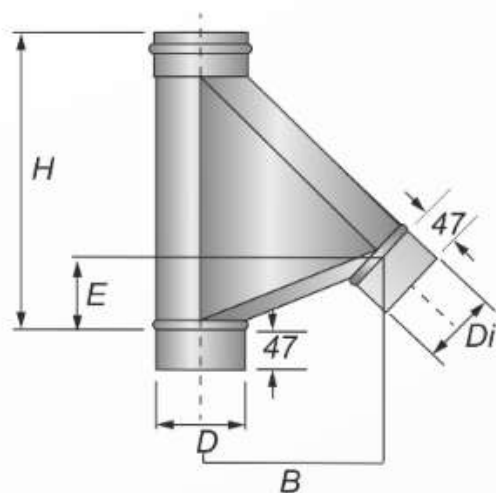

## RACCORDO T135°

Il raccordo a T135° (o Braga) si utilizza come il raccordo a T90° e, dove lo spazio lo consente, è più consigliabile perché con la sua deviazione favorisce il deflusso dei fumi.



D	H	B	E
80	348	118	71
100	398	139	89
110	398	141	86
120	398	142	82
130	431	160	95
140	423	158	88
150	459	177	102
160	448	173	93
180	502	203	113
200	530	220	120
220	558	237	127
250	601	262	137
300	671	305	155
350	742	348	173